

## Série 2, Micro-ondes intégrable, Noir BFL523MB3F



HEZG9AS00S Adaptateur

## Micro-ondes encastrable permettant de décongeler, réchauffer et cuisiner

- **AutoPilot7** : 7 programmes automatiques pour des résultats de cuisson parfaits.
- **Ecran LED, affichage rouge** : facile à utiliser.
- **Assistant nettoyage** : moins d'effort grâce au programme nettoyage
- **Éclairage LED** : éclairage parfait des aliments avec une consommation énergétique moindre.
- **Porte à ouverture latérale** : insérer et sortir facilement vos plats grâce à la porte à ouverture latérale avec charnières à gauche.

Fonction additionnelle: ..... Micro-ondes  
 Type de commandes: ..... Electronique  
 Dimensions appareil H x L x P: .....382x495x335 mm  
 Dimensions de la cavité: ..... 180 x 280 x 300 mm  
 Longueur du cordon électrique: ..... 130.0 cm  
 Poids net: ..... 11.7 kg  
 Poids brut: ..... 16.6 kg  
 Code EAN: ..... 4242005477180  
 Puissance maximum du micro-ondes: ..... 800 W  
 Puissance de raccordement: ..... 1270 W  
 Intensité: ..... 10 A  
 Tension: ..... 220-230 V  
 Fréquence: .....50 Hz  
 Type de prise: .....Fiche cont.terre/Gard.fil ter.



## Série 2, Micro-ondes intégrable, Noir BFL523MB3F

### Micro-ondes encastrable permettant de décongeler, réchauffer et cuisiner

---

**Caractéristiques principales :**

- 5 Puissances micro-ondes : 90 W, 180 W, 360 W, 600 W, 800 W
- Volume 20 l

**Design :**

- Cavité lacquered grey

**Nettoyage :**

- Nettoyage hydrolyse

**Confort d'utilisation**

- Display LED
- Horloge électronique
- Boutons rotatifs
- Mise en marche très facile
- 7 programmes automatiques
- Programmes : 4 décongélation et 3 en fonction micro ondes
- Bouton Favoris (1 réglage)
- Quick Start : un bouton pour 30 secondes additionnelles.
- Eclairage LED
- Plateau tournant en verre : 27 cm
- Charnières à gauche
- Touche ouverture de porte

**Sécurité**

- Sécurité enfants, coupure automatique du four, interrupteur au contact de la porte
- Ventilateur de refroidissement

**Données techniques :**

- Câble de raccordement : 130 cm
- Puissance totale de raccordement : 1.27 kW
- Tension nominale : 220 - 230 V
- Micro-ondes électronique (30 cm de profondeur) pour meuble haut de largeur 50 cm

**Dimensions:**

- Dimensions appareil (HxLxP): 382 x 495 x 335 mm
- Dimensions d'encastrement (HxLxP): 460 mm - 468 mm x 362 mm - 365 mm x 320 mm
- Veuillez vous référer aux dimensions d'encastrement indiquées dans le plan d'installation.

## Série 2, Micro-ondes intégrable, Noir BFL523MB3F

Mesures en mm  
Installation d'un micro-ondes de 20 l  
dans un meuble mural

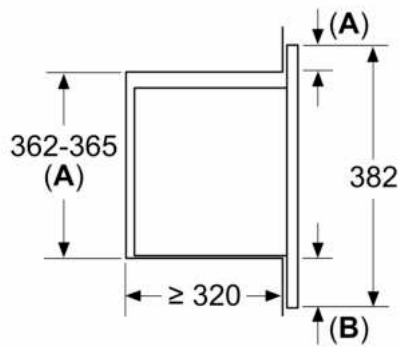

**A:** dépassement en haut :  
niche 362 : 6 mm  
niche 365 : 3 mm

**B:** dépassement en bas : 14 mm

Mesures en mm

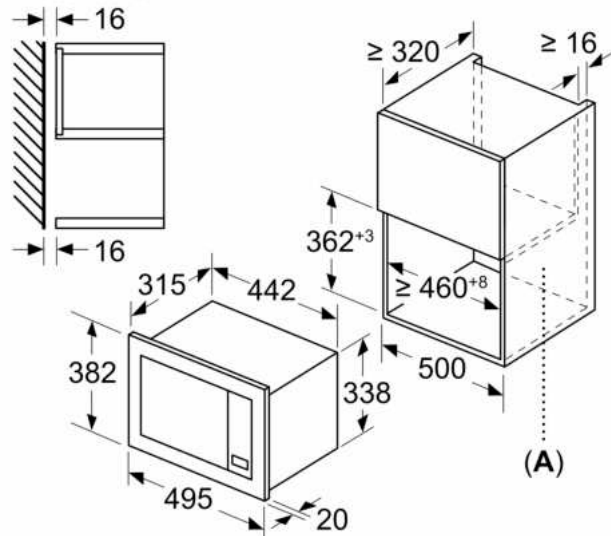

**A :** paroi arrière ouverte