

CS 7632 FL
Domino SmartLine
avec un Tepan Yaki à induction inox



- Commande frontale à touches sensibles - SmartSelect
- Design élégant : encastrément à fleur de plan ou standard
- Se combine parfaitement avec tous les éléments SmartLine
- Flexibilité : 2 zones de cuisson aux réglages individuels
- Temps de montée en température court grâce à l'induction

Code EAN: 4002515875162 / Numéro matériel: 10686630

Mode de chauffe	
Type de chauffe	Electrique avec induction
Modèle	
SmartLine	•
Design	
Encastrément à fleur de plan	•
Encastrément avec cadre	•
Confort d'utilisation	
Commande par touches sensibles	Smart Select
Fonction Stop&Go	•
Fonction Mémorisation	•
Minuterie	•
Maintien au chaud	•
Possibilité de réglages individuels (p. ex. signaux sonores)	•
Confort d'entretien	
Vitrocéramique facile à nettoyer	•
Protection nettoyage	•
Sécurité	
Indicateur de la chaleur résiduelle	•
Informations techniques	
Dimensions en mm (largeur)	378
Dimensions en mm (Hauteur)	60
Dimensions en mm (Profondeur)	520
Hauteur d'encastrement avec boîtier de raccordement en mm	60
Dimension de découpe intérieure en mm (largeur) pour encastrément à fleur de plan	358
Dimension de découpe intérieure en mm (profondeur) pour encastrément à fleur de plan	500
Dimension de découpe extérieure en mm (largeur) pour encastrément à fleur de plan	382
Dimension de découpe extérieure en mm (profondeur) pour encastrément à fleur de plan	524
Poids en kg	8
Puissance de raccordement totale en kW	2,600
Tension en V	220-240
Longueur du câble d'alimentation en m	1,5
Accessoires fournis	
Câble de raccordement	•

CS 7632 FL
Domino SmartLine
avec un Tepan Yaki à induction inox

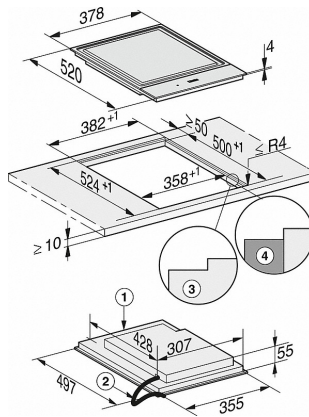

CS 7632 FL, à fleur de plan (schéma)

- 1) avant
- 2) Boîtier de raccordement avec câble d'alimentation électrique, L = 2000 mm
- 3) Fraisage en gradin
- 4) Baguette en bois 12 mm (non fournie)

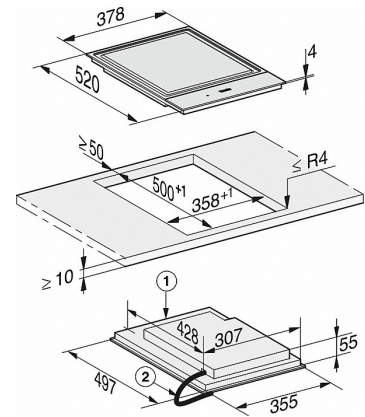

CS 7632 FR, en applique (schéma)

- 1) avant
- 2) Boîtier de raccordement avec câble d'alimentation électrique, L = 2000 mm

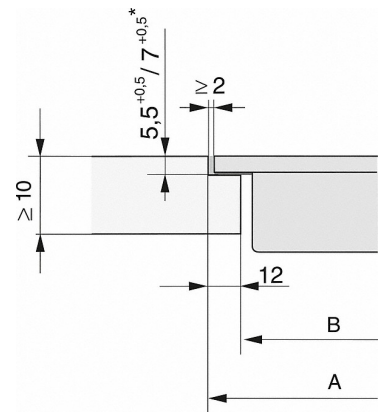
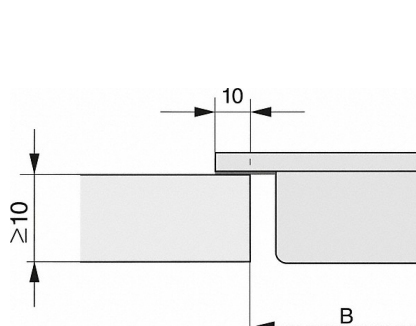

CS 7000 FL, à fleur de plan (schéma)

*7+0,5 = CS7611 (wok)

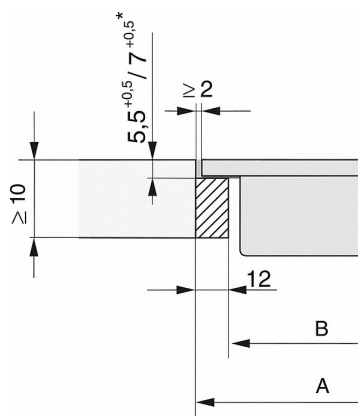

CS 7000 FL, à fleur de plan (schéma)

CS 7632 FL
Domino SmartLine
avec un Tepan Yaki à induction inox

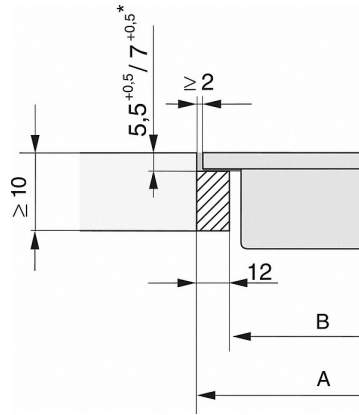

*7+0,5 = CS7611 (wok)